

**ASUS®**

**Serije VG2471A**

**LCD monitor**

**Priročnik za uporabo**

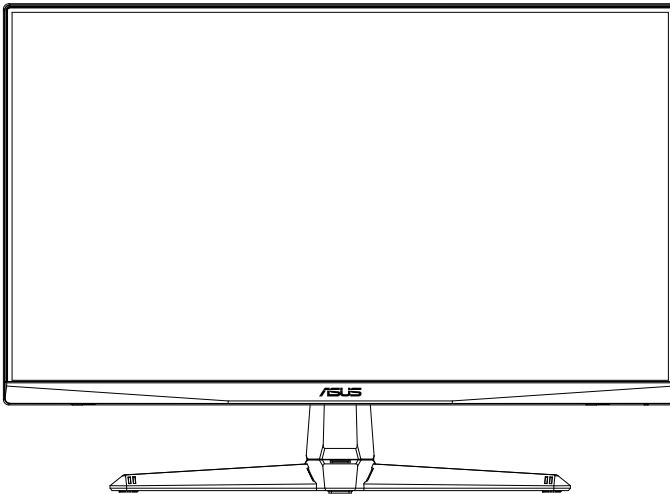

**HDMI™**  
HIGH-DEFINITION MULTIMEDIA INTERFACE

# Kazalo

Obvestila.....	iii
Varnostne informacije .....	iv
Nega in čiščenje.....	vi
1.1 Dobrodošli! .....	1-1
1.2 Vsebina paketa .....	1-1
1.3 Sestavljanje monitorja.....	1-2
1.4 Povezovanje kablov .....	1-3
1.4.1 Zadnji del LCD monitorja .....	1-3
1.5 Predstavitev monitorja .....	1-4
1.5.1 Uporaba nadzornih gumbov .....	1-4
2.1 Nastavljanje monitorja.....	2-1
2.2 Odstranjevanje roke/stojala (za stenski montažni nosilec VESA).....	2-2
2.3 Dimenzije skrajnih položajev .....	2-3
3.1 Meni OSD (zaslonski prikazovalnik).....	3-1
3.1.1 Rekonfiguracija menija.....	3-1
3.1.2 Predstavitev funkcij menija OSD.....	3-2
3.2 Specifikacije .....	3-7
3.3 Odpravljanje težav (pogosta vprašanja) .....	3-8
3.4 Seznam podprtega časovnega usklajevanja.....	3-9

Avtorske pravice © 2021 ASUSTeK COMPUTER INC. Vse pravice pridržane.

Nobenega dela tega priročnika, vključno z izdelki in programsko opremo, opisano in njem, ne smete razmnoževati, prenašati, prepisovati, hraniti v sistemu za iskanje ali prevajati v kateri koli jezik v kateri koli obliki ali s kakršnimi koli sredstvi, razen kot dokumentacijo, ki jo hrani kupec za namene varnostnega kopiranja, brez izrecnega pisnega dovoljenja družbe ASUSTeK COMPUTER INC. (»ASUS«).

Garancija izdelka ali storitev se ne podaljša, če: (1) je izdelek popravljen, predelan ali spremenjen, razen če je takšno popravilo, predelavo ali spremembo pisno pooblastila družba ASUS; ali (2) je serijska številka uničena ali manjka.

DRUŽBA ASUS DAJE TA PRIROČNIK NA RAZPOLAGO »KOT JE«, BREZ KAKRŠNE KOLI GARANCIJE, POGODBENE ALI PREDPISANE, VKLJUČNO, VENDAR NE OMEJENO, S PREDPISANIMI GARANCIJAMI ALI POGOJI PRODAJE ALI PRIMERNOSTI ZA DOLOČEN NAMEN. V NOBENEM PRIMERU DRUŽBA ASUS, NJENI DIREKTORJI, USLUŽBENCI, ZAPOSLENI ALI AGENTI NISO ODGOVORNI ZA KAKRŠNO KOLI POSREDNO, POSEBNO, NAKLJUČNO ALI POSLEDIČNO ŠKODO (VKLJUČNO S ŠKODO ZARADI IZGUBE DOBIČKA, IZGUBE POSLA, IZGUBE UPORABE ALI PODATKOV, PREKINITVE POSLOVANJA ALI PODOBNEGA), TUDI ČE JE DRUŽBA ASUS BILA OBVEŠČENA O MOŽNOSTI TAKŠNE ŠKODE ZARADI OKVAR ALI NAPAK V TEM PRIROČNIKU ALI V TEM IZDELKU.

SPECIFIKACIJE IN INFORMACIJE, KI JIH VSEBUJE TA PRIROČNIK, SO NAMENJENE LE ZA NAMENE INFORMIRANJA IN SE LAHKO SPREMENIJO KADARKOLI BREZ OPOZORILA IN NISO DEL OBVEZNOSTI DRUŽBE ASUS. DRUŽBA NE PREVZEMA NIKAKRŠNE ODGOVORNOSTI ZA MOREBITNE NAPAKE ALI NEPRAVILNOSTI, KI SE LAHKO POJAVIJO V TEM PRIROČNIKU, VKLJUČNO Z IZDELKI IN PROGRAMSKO OPREMO, KI SO V NJEM OPISANI.

Izdelki in imena podjetij, ki se pojavljajo v tem priročniku so morda registrirane blagovne znamke ali avtorske pravice svojih podjetij, ter se uporabljajo le za identifikacijo ali razlago in v korist lastnika, brez namena kršitve.

# Obvestila

## Izjava Zvezne komisije za komunikacije (FCC)

Ta naprava je v skladu s 15. delom FCC pravil. Delovanje je pogojeno z dvema naslednjima pogojema:

- Ta naprava ne sme povzročati motenj, in
- Ta naprava mora sprejeti vse prejete motnje, vključno z motnjami, ki lahko povzročijo neželeno delovanje naprave.

Ta oprema je bila testirana in ustreza omejitvam razreda B digitalne naprave v skladu s 15. delom FCC pravil. Omejitve so vzpostavljene za zagotavljanje primerne zaščite pred škodljivimi motnjami pri namestitvi v naseljenemu okolju. Ta oprema proizvaja, uporablja in seva radijsko frekvenčno energijo, ter lahko povzroči škodljive motnje radijskih komunikacij, če ni nameščena in uporabljena v skladu s proizvajalčevimi navodili. Vendar ni zagotovljeno, da se v tej namestitvi motnje ne bodo pojavile. Če ta oprema povzroča škodljivo interferenco radijskemu ali televizijskemu sprejemu, kar lahko ugotovite z vklopom in izklopom opreme, uporabnika spodbujamo k poskusu odprave interference z naslednjimi ukrepi:

- Obrnite ali prestavite sprejemno anteno.
- Povečajte razdaljo med opremo in sprejemnikom.
- Priključite opremo v vtičnico drugega tokokroga, kot je priključen sprejemnik.
- Za pomoč se obrnite na prodajalca ali na izkušenega radijskega/televizijskega tehnika.

## Izjava kanadskega ministrstva za komunikacijo

Ta digitalni aparat ne presega mejnih vrednosti razreda B za emisije radijskih шумov digitalnih aparatov, določenih v predpisih o radijskih motnjah kanadskega ministrstva za komunikacijo.

Ta digitalni aparat razreda B je v skladu s standardom Canadian ICES-003.

Naprava lahko pade in povzroči hujše telesne poškodbe ali celo smrt. Napravo varno pritrdite na tla/steno po navodilih za namestitev, da preprečite morebitne poškodbe.



## Varnostne informacije

- Pred namestitvijo monitorja, pozorno preberite vso dokumentacijo, ki je priložena v paketu.
- Monitorja nikoli ne izpostavljajte dežju ali vlagi, da preprečite nevarnost požara ali električnega udara.
- Nikoli ne poskušajte odpreti ohišja monitorja. Nevarne visoke napetosti znotraj monitorja lahko povzročijo hude telesne poškodbe.
- Če je napajanje poškodovano, ga ne poskušajte popraviti sami. Stopite v stik z usposobljenim serviserjem ali prodajalcem.
- Pred uporabo izdelka se prepričajte, da so vsi kabli pravilno priključeni, in da napajalni kabli niso poškodovani. Če opazite kakršne koli poškodbe, takoj stopite v stik z vašim prodajalcem.
- Reže in odprtine na zadnji ali zgornji strani ohišje so namenjene prezračevanju. Ne blokirajte teh rež. Tega izdelka nikoli ne postavljajte v bližino ali nad radiator ali vir toplote, razen če je na voljo ustrezno prezračevanje.
- Monitor lahko uporabljate le s tipom vira napajanja, ki je naveden na nalepki. Če niste prepričani o tipu napajanja, ki je v vašem domu, se posvetujte z vašim prodajalcem ali lokalnim energijskim podjetjem.
- Uporabite ustrezni napajalni kabel, ki je v skladu z vašimi lokalnimi napajalnimi standardi.
- Ne preobremenjujte razdelilnikov in podaljškov. Preobremenitev lahko povzroči požar ali električni udar.
- Naprave ne izpostavljajte prahu, vlagi in temperaturnim ekstremom. Monitorja ne postavljajte na področje, kjer se lahko zmoči. Monitor postavite na stabilno površino.
- Enoto odklopite med nevihto, ali če je dalj časa ne boste uporabljali. To bo monitor zavarovalo pred poškodbami zaradi nihanj napetosti.
- V reže ohišja monitorja nikoli ne potiskajte predmetov ali vlivajte tekočine.
- Da zagotovite zadovoljivo delovanje, uporabljajte monitor le z računalniki na seznamu UL, ki imajo ustrezno konfigurirane sprejemnike med 100 ~ 240V AC.
- Vtičnica mora biti nameščena v bližini opreme in mora biti zlahka dostopna.
- Če naletite na tehnične težave z monitorjem, stopite v stik z usposobljenim serviserjem ali prodajalcem.
- Zagotovite ozemljitev, preden glavni vtič priključite na električno omrežje. In preden odklopite ozemljitev, najprej izvlecite glavni vtič iz električnega omrežja.

## OPOZORILO

- Uporaba slušalk, ki niso določene, lahko povzroči izgubo sluha zaradi prevelikega zvočnega tlaka.
- Prepričajte se, da je v distribucijskem sistemu v napeljavi stavbe na voljo odklopnik z nazivno vrednostjo 120/240 V, 20 A (največ).
- Če je na napajalnem kablu vtič za priključke s 3 pini, kabel priključite v ozemljeno vtičnico s 3 pini. Ozemljitvenega zatiča napajalnega kabla ne onemogočite npr. tako, da priključite adapter z 2 pinoma. Ozemljitveni zatič je pomemben varnostni dodatek.

## Izjava o skladnosti

Ta naprava je v skladu z zahtevami iz Direktive Sveta o približevanju zakonodaje držav članic v zvezi z elektromagnetno združljivostjo (2014/30/EU), Direktive o nizki napetosti (2014/35/EU), Direktive Evropskega parlamenta (2009/125/ES) in Direktive RoHS (2011/65/EU). Ta izdelek je bil preizkušen in ustreza harmoniziranim standardom za informacijsko-tehnološko opremo, ti harmonizirani standardi so bili objavljeni v sklopu direktiv uradnega lista Evropske unije.

## Izjava za simbol OEEO

Ta simbol na izdelku ali njegovi embalaži označuje, da tega izdelka ne smete zavržeti med običajne gospodinjske odpadke. Vaša odgovornost je, da to odpadno opremo zavržete na ustreznem namenskem zbiralnem mestu za recikliranje električne in elektronske opreme. Z ločenim zbiranjem in recikliranjem odpadne opreme boste pomagali ohraniti naravne vire in zagotoviti, da je reciklirana tako, da varuje zdravje ljudi in okolje. Za več informacij o tem, kje lahko zavržete odpadno opremo za nadaljnje recikliranje, se obrnite na vaš lokalni komunalni organ, ki upravlja odstranjevanje gospodinjskih odpadkov, ali pa na trgovino, kjer ste kupili izdelek.



## Nega in čiščenje

- Preden dvignete ali prestavite vaš monitor je bolje, da odklopite kable in napajalni kabel. Ko nameščate monitor sledite pravilnim tehnikam za dvigovanje. Pri dvigovanju ali prenašanju monitorja, primate robove monitorja. Zaslona nikoli ne dvigajte s pomočjo stojala ali kabla.
- Čiščenje. Izklopite monitor in odklopite napajalni kabel. Površino monitorja očistite s krpo, ki ni abrazivna in je brez kosmov. Trdovratne madeže lahko odstranite s krpo, ki je navlažena z blagim čistilom.
- Ne uporabljajte čistil, ki vsebujejo alkohol ali aceton. Uporabite čistilo namenjeno za uporabo na LCD zaslonih. Čistila nikoli ne škropite neposredno po zaslonu, saj lahko prične kapljati v notranjost monitorja in povzroči električni udar.

### Naslednji simptomi so za monitor normalni:

- Zaslون med prvo uporabo utripa zaradi narave fluorescentne svetlobe. Izklopite stikalo za vklop/izklop in ga ponovno vklopite, da utripanje izgine.
- Glede na namizje, ki ga uporabljate, lahko pride do rahlo neenakomerne svetlosti na zaslonu.
- Če je ista slika prikazana več ur, se lahko pojavi odsev prejšnje slike, ko preklopite na drugo sliko. Zaslون se bo počasi popravil, lahko pa tudi izklopite stikalo vklop/izklop.
- Če zaslون postane črn ali utripa, ali ne deluje več, stopite v stik z vašim prodajalcem ali servisnim centrom, da ga popravi. Zaslona ne popravljajte sami!

### Konvencije, uporabljene v tem priročniku



**OPOZORILO:** Informacija za preprečevanje telesnih poškodb pri poskusu, da dokončate določeno nalogo.



**POZOR:** Informacija za preprečevanje poškodb komponent pri poskusu, da dokončate določeno nalogo.



**POMEMBNO:** Informacije, ki jim **MORATE** slediti, da dokončate določeno nalogo.



**OPOMBA:** Nasveti in dodatne informacije za pomoč pri opravljanju določene naloge.

## **Kje lahko najdete več informacij**

Za dodatne informacije in posodobite izdelka in programske opreme, glejte naslednje vire.

### **1. Spletne strani družbe ASUS**

Spletne strani družbe ASUS po vsem svetu nudijo posodobljene informacije o strojni in programski opremi družbe ASUS. Obiščite spletno mesto **<http://www.asus.com>**

### **2. Opcijska dokumentacija**

Vaš paket z izdelkom lahko vključuje opcijsko dokumentacijo, ki jo je morda dodal vaš prodajalec. Ti dokumenti niso del standardnega paketa.

## **Storitve vračila**

ASUS-ovi programi recikliranja in vračila so odraz našega prizadevanja za najvišje standarde pri varovanju okolja. Verjamemo, da tovrstne rešitve spodbujajo naše kupce k odgovornem recikliranju naših izdelkov, baterij, drugih komponent, kakor tudi embalaže.

Za podrobne informacije o recikliranju v različnih regijah obiščite spletno stran <http://csr.asus.com/english/Takeback.htm>.

## 1.1 Dobrodošli!

Hvala, ker ste kupili monitor LCD družbe ASUS®!

Najnovejši širokozaslonski LCD monitor družbe ASUS nudi jasnejši, širši in svetlejši prikaz, ter številne funkcije, ki izboljšajo vašo izkušnjo gledanja.

S temi značilnostmi lahko uživate v udobnem in čudovitem vizualnem doživetju, ki vam ga prinaša ta monitor!

## 1.2 Vsebina paketa

Preverite, ali paket vsebuje naslednje predmete:

- ✓ LCD monitor
- ✓ Podnožje
- ✓ Vodič za hitri začetek
- ✓ Garancijsko kartico
- ✓ 1 x napajalni kabel
- ✓ 1 x kabel HDMI (dodatna oprema)
- ✓ 1 x kabel DP (dodatna oprema)



- 
- Če je kateri koli zgoraj omenjeni predmet poškodovan ali manjka, se takoj obrnite na prodajalca.
-



## 1.3 Sestavljanje monitorja

### Monitor sestavite tako

1. Luknjo za vijak na roki poravnajte s priloženim vijakom na podstavku. Nato podstavek vstavite v roko.
2. Pritrdite podstavek na roko tako, da pritrdite priloženi vijak.

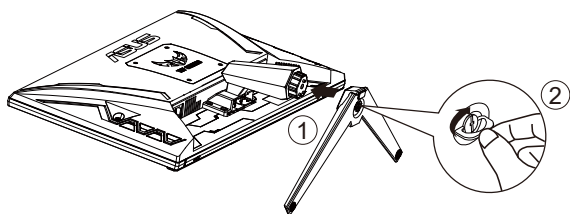

\* Velikost vijaka podnožja: M6 x 17mm

## 1.4 Povezovanje kablov

### 1.4.1 Zadnji del LCD monitorja

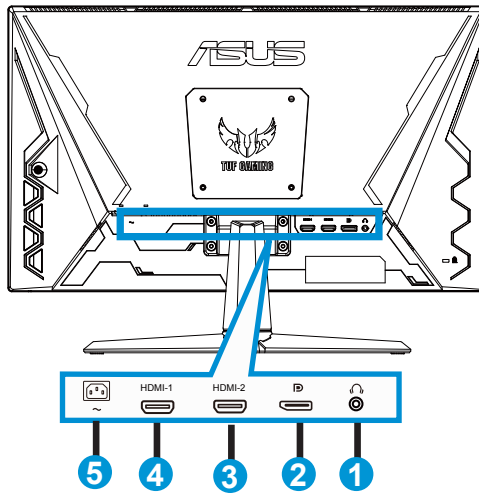

1. Vrata za slušalke
2. Vrata DP-in
3. Vrata HDMI2
4. Vrata HDMI1
5. Vrata AC-IN

## 1.5 Predstavitev monitorja

### 1.5.1 Uporaba nadzornih gumbov

Za prilagoditev nastavitve slike uporabite krmilni gumb na zadnji strani monitorja.

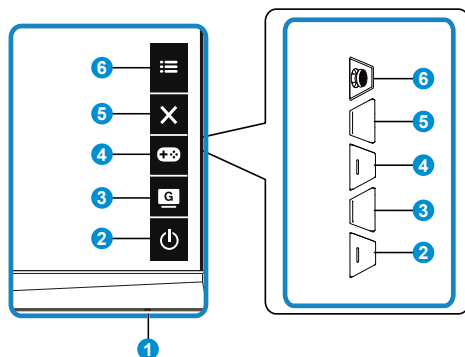

#### 1. Power Indicator (Indikator napajanja):

- Definicija barv indikatorja napajanja je opisana v spodnji tabeli.

Status	Opis
Bela	VKLOP
Jantarna	Način pripravljenosti
Izklop	Izklop

#### 2. Gumb za Power (Vklop/izklop):

- Pritisnite ta gumb, da vklopite/izklopite monitor.

#### 3. Gumb GameVisual:

To je bližnjica 2.





- Pritisnite to bližnjico, da preklopite med sedmimi prednastavitvami videa (Scenery Mode (Način pokrajina), Racing Mode (Način dirkanja), Cinema Mode (Načina kina), RTS/RPG Mode (Način RTS/RPG), FPS Mode (Način FPS), sRGB Mode (Način sRGB) in MOBA Mode (Način MOBA)) s tehnologijo videointeligence GameVisual™.



#### 4. Gumb GamePlus:

To je bližnjica 1

- GamePlus:** Funkcija GamePlus omogoča komplet orodij in ustvarja boljše igralno okolje za uporabnike, pri igranju različnih vrst iger. Funkcija Crosshair (Merilni križ) je predvsem ustvarjena za nove igralce in začetnike, ki jih zanimajo prvoosebne strelske (FPS) igre.

Kako aktivirati funkcijo GamePlus:

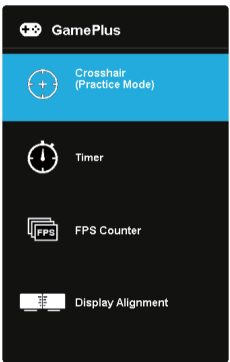
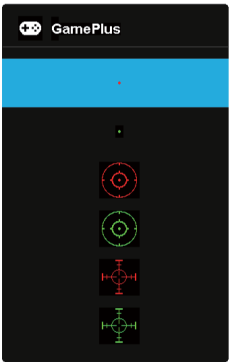
- Izberite **GamePlus**, da odprete glavni meni funkcije GamePlus.
- Aktiviranje Crosshair (Merilni križ), Timer (Časovnik), FPS Counter (Števec sličic na sekundo) ali Display Alignment (Poravnava zaslona).
- Z gumbom  () se pomaknite gor/dol, da izberete želeno funkcijo, in jo nato potrdite s pritiskom gumba  (). Pritisnite **X** za izklop in izhod.
- Funkcijo »Crosshair« (Merilni križ), »Timer« (Časovnik) in »FPS Counter« (Števec sličic na sekundo) izberete s pritiskom  5-smerne tipke.

Glavni meni funkcije GamePlus	Crosshair (Merilni križ) funkcije GamePlus	Timer (Časovnik) funkcije GamePlus
		

5. **X** Gumb za Zapiranje:
  - Zaprite meni uporabniškega vmesnika.
6. Gumb  (5-smerni):
  - Vklopi meni OSD. Izvede izbrani element menija OSD.
  - Poveča/zmanjša vrednosti ali premakne vaš izbor navzgor/navzdol/levo/desno

## 2.1 Nastavljanje monitorja

- Za optimalno gledanje vam priporočamo, da pogledate pravokotno proti monitorju, in nato nastavite monitor na najbolj udoben zorni kot.
- Med spreminjanem zornega kota monitorja držite stojalo, da preprečite padec monitorja.
- Zorni kot monitorja lahko nastavite od  $+23^{\circ}$  do  $-5^{\circ}$ .

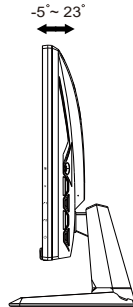

## 2.2 Odstranjevanje roke/stojala (za stenski montažni nosilec VESA)

Snemljivo stojalo tega monitorja je posebej zasnovano za stenski montažni nosilec.

### Odstranjevanje roke/stojala

1. Izključite napajalni in signalni kabel. Previdno položite monitor z zaslonom navzdol na embalažo iz ekspaniranega polistirena (EPS).
2. Odstranite štiri (4) vijake, s katerimi je roka pritrjena na hrbtni del monitorja.
3. Snemite stojalo (roko in podstavek) z monitorja.

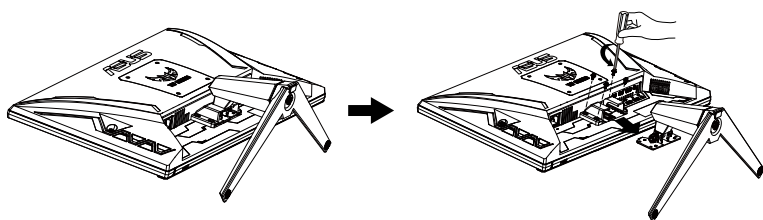

## 2.3 Dimenzije skrajnih položajev

Enota: mm

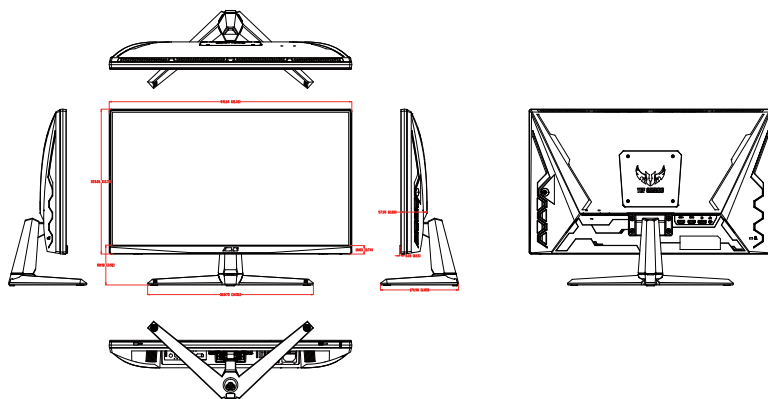

## 3.1 Meni OSD (zaslonski prikazovalnik)

### 3.1.1 Rekonfiguracija menija

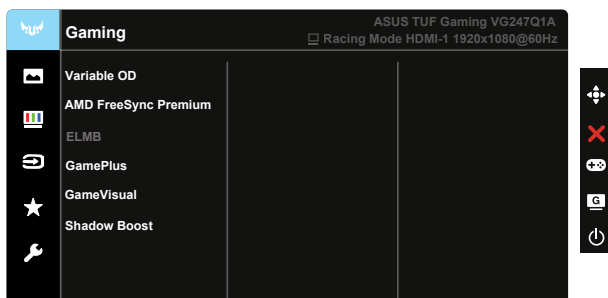

1. Pritisnite sredino 5-stranskega gumba, da aktivirate meni OSD (zaslonski meni).
2. Preitisnite gumba ▼ in ▲, da preklapljate med možnostmi v meniju. Ko se pomikate od ene ikone do druge, je ime možnosti osvetljeno.
3. Da izberete osvetljen predmet na meniju pritisnite centralno tipko.
4. Pritiskajte gumba ▼ in ▲, da izberete želeni parameter.
5. Pritisnite centralno tipko, da vstopite v drsno vrstico in nato, v skladu z indikatorji na meniju, uporabite gumb ▼ ali gumb ▲, da izvedete svoje spremembe.
6. Pritisnite ◀/▶, da se premaknete levo/desno v meniju.



## 3.1.2 Predstavitev funkcij menija OSD

### 1. Gaming (Igre)

Ta funkcija vsebuje šest podfunkcij, med katerimi lahko izbirate.

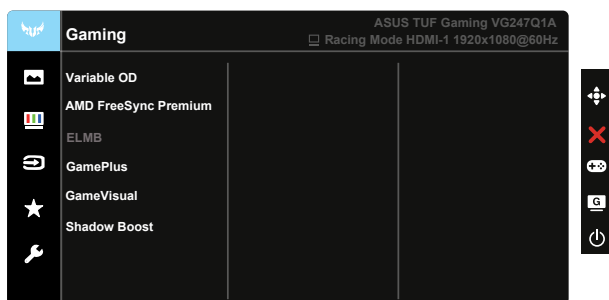

- **Variable OD (Nastavljivi OD):** Območje prilagoditve je od 0 do 5. Privzeta nastavitev je 3.
- **AMD FreeSync Premium:** grafičnemu viru, ki podpira AMD FreeSync Premium, omogoča dinamično prilagajanje hitrosti osveževanja zaslona na podlagi hitrosti osveževanja zaslona za tipične vsebine ter tako zagotavlja energijsko učinkovito osveževanje zaslona praktično brez zatikanja in z majhno zakasnitvijo.
- **ELMB:** Preverite za zmanjšanje zabrisanosti gibanja in senc, ko se predmeti na zaslonu hitro premikajo.
- **GamePlus:** Aktivirajte funkcijo Crosshair (merilni križ), Timer (časovnik) ali FPS Counter (števec sličic na sekundo) ali Display Alignment (poravnava zaslona).
- **GameVisual:** Ta funkcija vsebuje sedem podfunkcij, ki jih lahko izberete po želji.
- **Shadow Boost:** Izboljšanje temne barve prilagodi gama krivuljo monitorja, da poudari temne tone na sliki, da lahko lažje opazite temne prizore in predmete.



- Uporabnik v načinu »Racing Mode« (Način dirkanja) ne more nastaviti možnosti »Saturation« (Nasičenost) in »ASCR«.
- Uporabnik v »sRGB Mode« (načinu sRGB) ne more nastaviti možnosti »Saturation« (Nasičenost), »Skin Tone« (Kožni odtenek), »Color Temp.« (Temp. barve), »Brightness« (Svetlost), »Contrast« (Kontrast) in »ASCR«.
- Uporabnik v načinu MOBA Mode (Način MOBA) ne morete nastaviti možnosti Saturation (Nasičenost) in ASCR.

## 2. Image (Slika)

V tem glavnem meniju lahko prilagodite možnosti **Brightness (Svetlost)**, **Contrast (Kontrast)**, **VividPixel**, **ASCR**, **Aspect Control (Nadzor razmerja)** in **Blue Light Filter (Filter modre svetlobe)**.

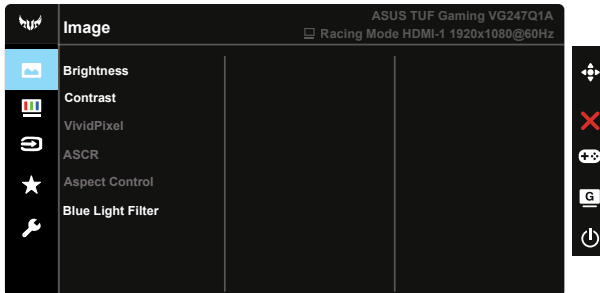

- **Brightness (Svetlost):** Območje prilagoditve je od 0 do 100.
- **Contrast (Kontrast):** Območje prilagoditve je od 0 do 100.
- **VividPixel:** Je ekskluzivna tehnologija ASUS, ki prinaša realistično vizualizacijo za kristalno jasen in podrobnosti poln užitek. Območje prilagoditve je od 0 do 100.
- **ASCR:** Izberite **ON (Vklop)** ali **OFF (Izklop)**, da omogočite ali onemogočite funkcijo dinamičnega razmerja kontrasta. Funkcija ASCR je onemogočena, če je vklopljen način ECO ali ELMB.
- **Aspect Control (Nadzor razmerja):** prilagodite razmerje širina/višina na »**Full (Polno)**« in »4:3«.
- **Blue Light Filter (Filter modre svetlobe):** Prilagodite stopnjo energije modre svetlobe, ki jo oddaja osvetlitev v ozadju LED.



- Če je aktiviran Blue Light Filter (Filter modre svetlobe), so privzete nastavitve Racing Mode (Načina dirkanja) samodejno uvožene.
- Od Level 1 (Stopnje 1) do Level 3 (Stopnje 3), lahko Svetlost prilagodi uporabnik.
- Level 4 (Stopnja 4) je optimizirana nastavitev. Ta stopnja je skladna s potrdilom šibke modre svetlobe TUV. Uporabnik ne more prilagajati funkcije Brightness (Svetlost).



- 4:3 je na voljo le, ko je vhodni vir v formatu 4:3.



Če želite zmanjšati obremenitev uči, upoštevajte naslednje:

- Če uporabnik pri delu več ur zaporedoma uporablja zaslon, naj si vzame čas za počitek. Priporočamo, da uporabnik dela krajše prekinitev (najmanj 5 min) po 1 uri neprekinjenega dela z računalnikom. Več krajših in pogostih prekinitev je bolj učinkovito kot ena daljša prekinitev.
- Če želite zmanjšati utrujenost oči, se redno osredotočite na oddaljeni predmet.
- Vaje za oči lahko razbremenijo utrujenost vaših oči. Te vaje pogosto izvajajte. Če se utrujenost oči še naprej ponavlja, se posvetujte z zdravnikom. Vaje za oči: (1) Izmenično glejte navzgor in navzdol (2) Počasi zavijajte z očmi (3) Oči premikajte po diagonali.
- Visokoenergijska modra svetloba lahko povzroča utrujenost oči in starostno degeneracijo rumene pege. S filtrom modre svetlobe zmanjšate škodljivi učinek modre svetlobe za največ 70 % in tako preprečite sindrom računalniškega vida.

### 3. Color (Barva)

S to funkcijo izberite zeleno barvo slike.

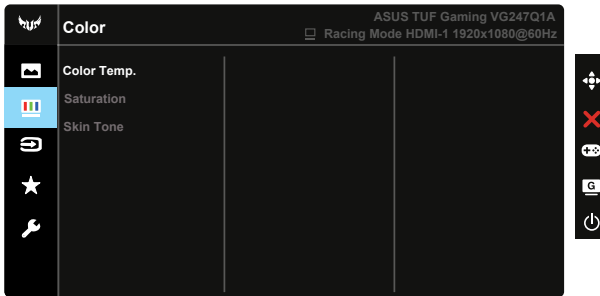

- **Color Temp. (Temperatura barve):** Vsebuje tri prednastavljene barvne načine (**Cool (Hladno)**, **Normal (Običajno)**, **Warm (Toplo)**) in **User Mode (Uporabniški način)**.
- **Saturation (Nasičenost):** Območje prilagoditve je od 0 do 100.
- **Skin Tone (Kožni odtenek):** Vsebuje tri barvne načine vključno z **Reddish (rdečkastim)**, **Natural (nevtralnim)**, in **Yellowish (rumenkastim)**.



- V razdelku User Mode (Uporabniški način) lahko uporabnik prilagodi barve R (Rdeča), G (Zelena) in B (Modra); območje prilagoditve je od 0 ~ 100.

#### 4. Input Select (Izbira vhoda)

Izbirajte med možnostmi vhodnega signala **HDMI-1**, **HDMI-2** ali **DisplayPort**.

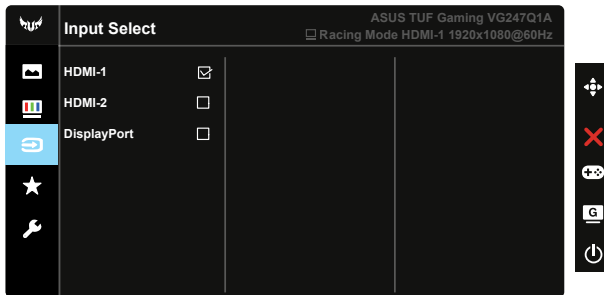

#### 5. MyFavorite

V tem glavnem meniju lahko prilagodite Shortcut (Bližnjico) in Customized Setting (Prilagojena nastavitvev).

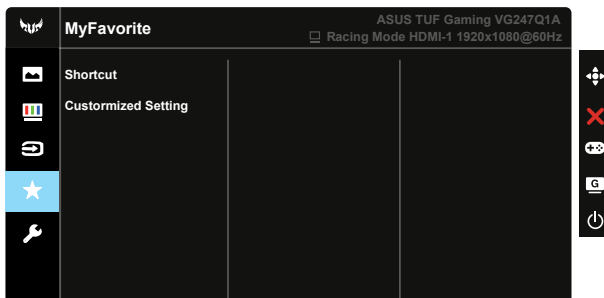

- **Shortcut (Bližnjice):** Uporabnik lahko za bližnjično tipko nastavi eno od teh možnosti: »GamePlus«, »GameVisual«, »Brightness« (Svetlost), »Contrast« (Kontrast), »Blue Light Filter« (Filter modre svetlobe), »Color Temp.« (Temp. barve) in »Volume« (Glasnost).
- **Customized Setting (Prilagojena nastavitvev):** Izberite želeno nastavitvev.

## 6. System Setup (Nastavitev sistema)

Prilagodi konfiguracijo sistema.

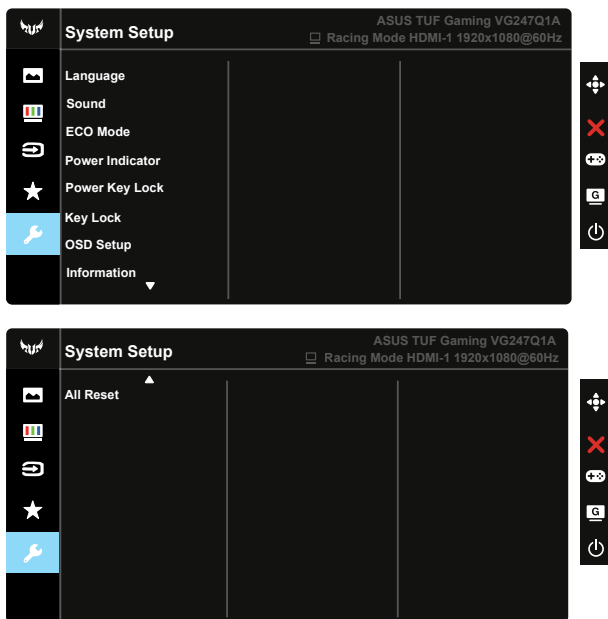

- **Language (Jezik):** Izberite jezik menija OSD. Izberate lahko med naslednjimi možnostmi: **angleščina, francoščina, nemščina, španščina, italijanščina, nizozemščina, ruščina, poljščina, češčina, hrvaščina, madžarščina, romunščina, portugalsčina, turščina, poenostavljena kitajščina, tradicionalna kitajščina, japonsčina, korejščina, perzijsčina, tajščina in indonezijsčina.**
- **Sound (Zvok):** nastavi raven izhodne glasnosti ali izklopi zvok.
- **ECO Mode:** Aktivirajte ekološki način za varčevanje z energijo.
- **Power Indicator (indikator napajanja):** Vključite/izklopite LED indikator napajanja.
- **Power Key Lock (Zaklep tipke za vklop/izklop):** S tem onemogočite / omogočite tipko za vklop/izklop.
- **Key Lock (Zaklep tipk):** Onemogočite vse funkcije tipk. Pritisnite gumb za pomik navzdol in ga držite več kot pet sekund, da onemogočite funkcijo zaklepanja tipk.
- **OSD Setup (Nastavitev zaslonskega menija):** nastavi možnosti »OSD Timeout« (Časovna omejitev zaslonskega menija), DDC/CI in »Transparency« (Prosojnost) za zaslonski meni.
- **Information (Informacije):** Prikaže informacije monitorja.
- **All Reset (Ponastavi vse):** Izberite »Yes (Da)«, da povrnete vse nastavitve na privzete tovarniške nastavitve.

## 3.2 Specifikacije

<b>Model</b>	<b>VG247Q1A</b>
Velikost plošče	23,8" Š (60,45cm)
Največja resolucija	1920 x 1080 pri 165 Hz
Svetlost (tip.)	350 cd/m <sup>2</sup>
Bistveno kontrastno razmerje (tip.)	3000:1
Vidni kot (CR=10)	178°(V) /178°(H)
Barve prikaza	16,7 mil. barv (8 bitov)
Nasičenost barv	85% NTSC
Odzivni čas	4 ms (od sive do sive), 1 ms MPRT
Satelitski zvočniki	2W x 2 stereo
Izhod za slušalke	Da
Zvok iz HDMI	Da
Vhod HDMI	Da
Vhod DisplayPort	Da
Poraba ob vklopu (največja)	< 14,52W Napetost AC 100~240 V (vgrajeno) (Merjenje svetlosti zaslona v višini 200 nitov brez vzpostavljenih zvočnih povezav/povezav USB/povezav bralnika kartic)
Barva šasije	Črna
Način varčevanja z energijo	< 0,5W
Način izklopa	< 0,3W
Nagib	-5° ~ +23°
Fiz. mere (Š x V x G)	541,04 x 394,36 x 173,98 mm
Dimenzije škatle (Š x V x G)	600 x 455 x 164 mm
Neto teža (prib.)	3,33 kg
Bruto teža (prib.)	5,46 kg
Napetost	100~240V, 50/60Hz, 1,5A
Delovna temperatura	0~40°

### 3.3 Odpravljanje težav (pogosta vprašanja)

Težava	Možne rešitve
LED-indikator napajanja ni VKLOPLJEN	<ul style="list-style-type: none"><li>• Pritisnite gumb , da preverite ali je monitor v VKLOPLJENEM načinu.</li><li>• Preverite, ali je napajalni kabel pravilno priključen na monitor in v vtičnico.</li><li>• Preverite funkcijo indikatorja napajanja v glavnem meniju OSD. Izberite »ON« (VKLOP), da vklopite LED-indikator napajanja.</li></ul>
Lučka LED-indikatorja napajanja je jantarne barve in na zaslonu ni slike	<ul style="list-style-type: none"><li>• Preverite, ali sta monitor in računalnik v VKLOPLJENEM načinu.</li><li>• Prepričajte se, da je signalni priključek pravilno priključen na monitor in računalnik.</li><li>• Preverite signalni priključek in se prepričajte, da noben izmed zatičev ni upognjen.</li><li>• Na računalnik priključite drug razpoložljiv monitor, da preverite ali računalnik deluje pravilno.</li></ul>
Slika zaslona je presvetla ali pretemna	<ul style="list-style-type: none"><li>• Prilagodite nastavitve kontrasta in svetlosti preko menija OSD.</li></ul>
Slika zaslona skače, ali pa je na sliki prisoten vzorec valov	<ul style="list-style-type: none"><li>• Prepričajte se, da je signalni priključek pravilno priključen na monitor in računalnik.</li><li>• Premaknite električne naprave, ki bi lahko povzročale električne motnje.</li></ul>
Slika zaslona ima barvne nepravilnosti (bela barva nima videza bele barve)	<ul style="list-style-type: none"><li>• Preverite signalni priključek in se prepričajte, da noben izmed zatičev ni upognjen.</li><li>• Izvedite ponastavitev preko menija OSD.</li><li>• Prilagodite barvne nastavitve R/G/B ali izberite temperaturo barve preko menija OSD.</li></ul>
Ni zvoka, ali šibak zvok	<ul style="list-style-type: none"><li>• Prilagodite nastavitev glasnosti monitorja in računalnika.</li><li>• Prepričajte se, da je gonilnik zvočne kartice pravilno nameščen in aktiviran.</li></ul>

### 3.4 Seznam podprtega časovnega usklajevanja

#### Seznam časovnega usklajevanja računalnika vhoda HDMI/DP

Ločljivost	HDMI1(1.4)	HDMI2(1.4)	DP
720 x 400 pri 70 Hz	V	V	V
640 x 480 pri 60 Hz	V	V	V
640 x 480 pri 67 Hz	V	V	V
640 x 480 pri 72 Hz	V	V	V
640 x 480 pri 75 Hz	V	V	V
800 x 600 pri 56 Hz	V	V	V
800 x 600 pri 60 Hz	V	V	V
800 x 600 pri 72 Hz	V	V	V
1024 x 768 pri 60 Hz	V	V	V
1024 x 768 pri 70 Hz	V	V	V
1024 x 768 pri 75 Hz	V	V	V
1280x1024 pri 75 Hz	V	V	V
800 x 600 pri 72 Hz	V	V	V
1280 x 960 pri 60 Hz	V	V	V
1280 x 1024 pri 60 Hz	V	V	V
1440 x 900 pri 60 Hz	V	V	V
1152 x 864 pri 75 Hz	V	V	V
1280 x 720 pri 60 Hz	V	V	V
1680 x 1050 pri 60 Hz	V	V	V
1920 x 1080 pri 60 Hz	V	V	V
1920x1080 pri 120 Hz	V	V	V
1920 x 1080 pri 144 Hz	V	V	V
1920 x 1080 pri 165 Hz			V